

EMPOTRADO LED INT. SATINADO 12W

Ficha Técnica

LED
concept®



Descripción:

Luminario con tecnología LED y driver integrado, ideal para sustitución de empotrados con bote integrado, apto para uso en entornos interiores, resistente a la corrosión. De fácil instalación; esmaltado en color satinado.

Características Eléctricas:

| | |
|-------------------------|------------------|
| Código: | EM01265BIS |
| Potencia: | 12W |
| Tensión: | 120-277V~50/60Hz |
| Ángulo de apertura: | 120° |
| Temperatura de trabajo: | -20°C a 40°C |
| Atenuable: | No |

Características Lumínicas:

| | |
|-----------------------|------------|
| Código: | EM01265BIS |
| Temperatura de color: | 6500K |
| Flujo luminoso: | 1,000LM |
| Vida útil: | 40,000 Hrs |

EMPOTRADO LED INT. SATINADO 12W

Ficha Técnica

Dimensiones:

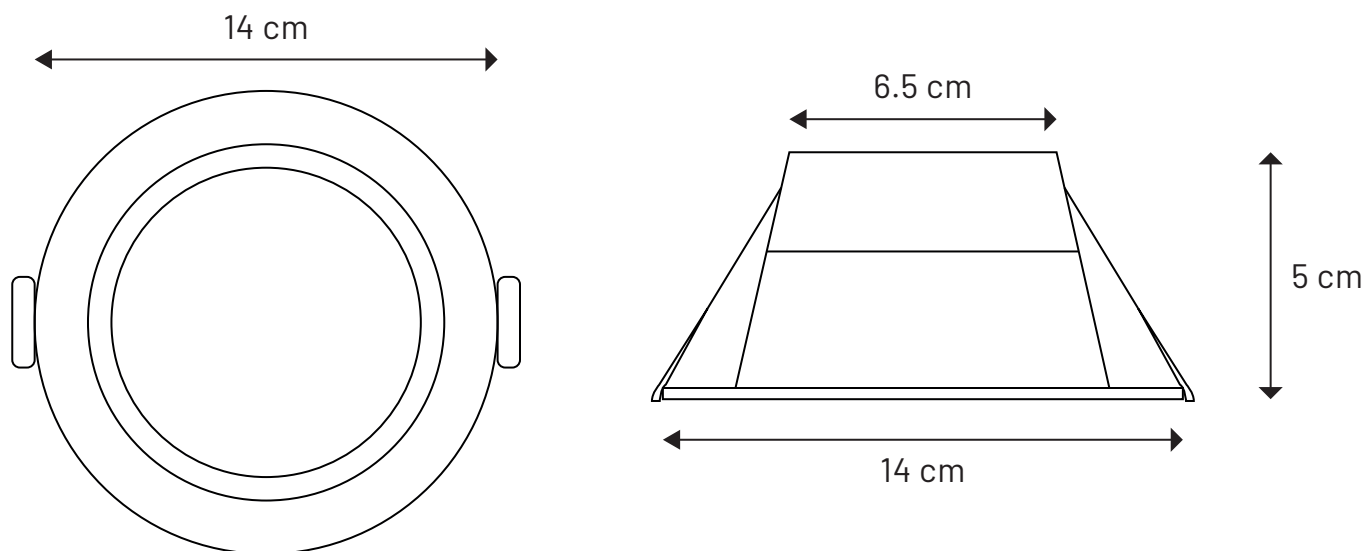

Características Físicas:

| | |
|-----------|----------|
| Colores: | Satinado |
| Montaje: | Empotrar |
| Difusor: | Opalino |
| Material: | Aluminio |

Complementos:

| | |
|------------------------|--------------|
| Piezas por caja: | 80 pz |
| Peso por caja: | 11 Kg |
| Medidas por caja (cm): | 35 x 31 x 80 |
| Garantía: | 2 años |

Aplicaciones:

